

Подпрограмма 5
«Формирование современной городской среды»

Паспорт подпрограммы

Ответственный исполнитель подпрограммы	Управление жилищно-коммунального хозяйства, строительства и транспорта Администрации г.Элисты	
Исполнители подпрограммы	Управление культуры и туризма Администрации г. Элисты, Управление городского хозяйства и административно-технического контроля Администрации г. Элисты	
Соисполнители подпрограммы	Отдел архитектуры и градостроительства Администрации города Элисты; предприятия и организации всех форм собственности, привлеченные на основе договоров и контрактов	
Цель подпрограммы	Повышение уровня благоустройства территорий города Элисты	
Задача подпрограммы	Повышение уровня благоустройства дворовых территорий города Элисты; Повышение уровня благоустройства общественных территорий города Элисты; Повышение уровня вовлеченности заинтересованных граждан, организаций в реализацию мероприятий по благоустройству территорий.	
Целевые показатели (индикаторы) подпрограммы	Количество благоустроенных дворовых территорий, ед. Доля благоустроенных дворовых территорий от общего количества дворовых территорий, %; Охват населения благоустроенными дворовыми территориями, %; Количество благоустроенных общественных территорий, ед.; Площадь благоустроенных общественных территорий, га; Доля площади благоустроенных общественных территорий от общего количества общественных территорий, %; Доля трудового участия в выполнении минимального перечня работ по благоустройству дворовых территорий заинтересованных лиц, %; Доля трудового участия в выполнении дополнительного перечня работ по благоустройству дворовых территорий заинтересованных лиц, %.	
Этапы и сроки реализации подпрограммы	2017 год	
Объем бюджетных ассигнований подпрограммы	Общий объем финансирования данной подпрограммы на 2017 год составит 47744,5 тысяч рублей, в том числе:	
	Источник финансирования	Сумма финансирования, тыс. руб.
	Федеральный бюджет	44130,5
	Республиканский бюджет	3614,0
	Итого:	47744,5
Ожидаемые результаты реализации подпрограммы	увеличение количества благоустроенных дворовых территорий и общественных территорий города Элисты; повышение доли трудового участия, заинтересованных лиц в выполнении работ по благоустройству дворовых территорий; актуализация Правил благоустройства.	

1. Характеристика текущего состояния сферы благоустройства, описание основных проблем

Элиста является столицей Республики Калмыкия, политическим, деловым, финансовым, культурным и туристическим центром республики. Общая площадь территории города Элисты составляет 21045 га.

Благоустройство городских территорий представляет собой одну из самых острых проблем г. Элисты. Сфера благоустройства территории города Элисты является одной из жизнеобеспечивающих сфер городского хозяйства, оказывающих непосредственное влияние на качество и уровень жизни населения. Благоустройство города - совокупность работ и мероприятий, направленных на создание благоприятных, комфортных, экологических и эстетических условий жизни и досуга населения.

Надлежащее состояние дворовых территорий является важным фактором формирования комфортной городской среды для жителей города. В городе Элисте на 01.01.2017 года имеется 547 многоквартирных жилых домов, 268 дворовых территорий многоквартирных домов, из которых благоустроены 14, доля благоустроенных дворовых территорий составляет 5,2 %. Благоустройство дворовых территорий большинства многоквартирных домов города Элисты не отвечает нормативным требованиям.

Основные проблемы благоустройства дворовых территорий:

- отсутствие освещения придомовых территорий;
- асфальтобетонное покрытие большинства дворовых территорий многоквартирных домов, проездов к территориям многоквартирных домов города Элисты, вследствие продолжительной эксплуатации не соответствует эксплуатационным требованиям;
- отсутствие обустроенных стоянок для автомобилей;
- недостаточный уровень благоустройства зоны зеленых насаждений и зоны отдыха дворовых территорий, отсутствие скамеек, урн;
- высокий износ малых форм детских площадок;
- отсутствие пандусов, съездов для маломобильных групп населения.

Благоустроенность общественных территорий имеет важное значение для создания комфортных и безопасных условий проживания граждан, формирования эстетического облика города и улучшения его экологического состояния. Общественные территории города включают в себя: парк культуры и отдыха «Дружба», парк Победы, культурный комплекс «Пагода Семи дней», аллеи, Колонский пруд, скверы, площади и прочие объекты. По состоянию на 01.01.2017 года количество объектов общественных территорий составляет 32 объекта общей площадью 122,6 га, из которых неблагоустроенными являются 16 объектов общей площадью 46,9 га, доля площади неблагоустроенных общественных территорий составляет 38,3 %.

2. Приоритеты политики благоустройства, основные цели и задачи подпрограммы

Приоритетом муниципальной политики в сфере благоустройства является создание условий для системного повышения качества и комфорта среды обитания и жизнедеятельности жителей города.

Основная цель подпрограммы – это повышение уровня благоустройства территорий города Элисты.

Для достижения поставленной цели необходимо решение следующих задач:

- 1) повышение уровня благоустройства дворовых территорий и общественных территорий города Элисты;
- 2) повышение уровня вовлеченности заинтересованных граждан, организаций в реализацию мероприятий по благоустройству территорий.

3. Основные мероприятия подпрограммы

Достижение цели и решение задач подпрограммы осуществляется путем выполнения комплекса мероприятий, взаимосвязанных по срокам, ресурсам и исполнителям мероприятий Подпрограммы.

В рамках подпрограммы предполагается реализация следующих основных мероприятий (приложение № 2):

1) Основное мероприятие 5.1. «Мероприятия по благоустройству дворовых территорий» предусматривает реализацию проектов по благоустройству дворовых территорий в соответствии с адресным перечнем многоквартирных домов. В подпрограмму подлежат включению дворовые территории исходя из даты представления предложений заинтересованных лиц при условии их соответствия установленным требованиям, оформленным в соответствии с требованиями действующего законодательства и в пределах лимитов бюджетных ассигнований, предусмотренных подпрограммой.

Заинтересованные лица принимают участие в реализации мероприятий по благоустройству дворовых территории в рамках минимального и дополнительного перечней работ по благоустройству в форме трудового участия. Выполнение видов работ из минимального и дополнительного перечней работ осуществляется в рамках подпрограммы при условии трудового участия в размере не менее 5 процентов. Порядок и форма трудового участия заинтересованных лиц в выполнении работ установлены в приложении № 7 к подпрограмме.

2) Основное мероприятие 5.2. «Мероприятия по благоустройству наиболее посещаемых общественных территорий» предусматривает благоустройство наиболее посещаемых общественных территорий.

Перечень наиболее посещаемых территорий, подлежащих благоустройству в 2017 году и включенных в подпрограмму, формируется с учетом общественных обсуждений.

3) Основное мероприятие 5.3. «Актуализация Правил благоустройства в соответствии с методическими рекомендациями Минстроя России».

Правила благоустройства городских территорий, обеспечения чистоты и порядка в городе Элисте утверждены решением Элистинского городского Собрания от 16.06.2004 г. № 7 (с измен. от 16.06.2016 г.). В соответствии с Правилами предоставления и распределения субсидий из федерального бюджета бюджетам субъектов Российской Федерации на поддержку государственных программ субъектов Российской Федерации и муниципальных программ формирования современной городской среды, утвержденными постановлением Правительства РФ от 10.02.2017 г. № 169, органы местного самоуправления не позднее 1 ноября 2017 года должны провести общественные обсуждения и утверждение (корректировку) правил благоустройства с учетом методических рекомендаций, утвержденных Министерством строительства и жилищно-коммунального хозяйства Российской Федерации (Минстрой России).

4. Описание основных ожидаемых конечных результатов подпрограммы, целевые показатели (индикаторы) достижения целей и решения задач

Ожидаемые конечные результаты программы:

- увеличение количества благоустроенных дворовых территорий и общественных территорий города Элисты;
- повышение доли трудового участия, заинтересованных лиц в выполнении работ по благоустройству дворовых территорий;
- актуализация Правил благоустройства.

Сведения о целевых показателях (индикаторах) подпрограммы приведены в приложении № 1.

5. Сроки реализации подпрограммы

Срок реализации подпрограммы – 2017 год.

6. Финансовое обеспечение подпрограммы

Общий объем финансирования подпрограммы на 2017 год составит 47744,5 тысяч рублей, в том числе: за средств федерального бюджета – 44130,5 тыс.рублей, за счет средств республиканского бюджета – 3614,0 тысяч рублей.

Сведения о целевых показателях (индикаторах)

Подпрограмма 5 «Формирование современной городской среды»

Цель: Повышение уровня благоустройства территорий города Элисты								
Задачи: Повышение уровня благоустройства дворовых территорий города Элисты; Повышение уровня благоустройства территорий общественного пользования города Элисты.								
№	Показатель (индикатор) (наименование)	Ед. изм.	2015	2016	2017	2018	2019	2020
1	Количество благоустроенных дворовых территорий	ед.	-	14		-	-	-
2	Доля благоустроенных дворовых территорий от общего количества дворовых территорий	%	-	5,2		-	-	-
3	Охват населения благоустроенными дворовыми территориями	%	-	15		-	-	-
4	Количество благоустроенных общественных территорий	ед.	-	16		-	-	-
5	Площадь благоустроенных общественных территорий	га	-	75,7		-	-	-
6	Доля площади благоустроенных общественных территорий от общего количества территорий	%	-	61,7		-	-	-
7	Доля трудового участия в выполнении минимального перечня работ по благоустройству дворовых территорий заинтересованных лиц	%	-	-	5	-	-	-
8	Доля трудового участия в выполнении дополнительного перечня работ по благоустройству дворовых территорий заинтересованных лиц	%	-	-	5	-	-	-

**Перечень основных мероприятий
подпрограммы 5 «Формирование современной городской среды»**

№ п/п	Номер и наименование подпрограммы и основных мероприятий входящих в подпрограммы	Ответственный исполнитель	Срок		Ожидаемый непосредственный результат (краткое описание)	Связь с показателями муниципальной программы (подпрограммы)
			начала реализации	окончания реализации		
1	2	3	4	5	6	7
	Основное мероприятие 5.1. «Мероприятия по благоустройству дворовых территорий»	Управление жилищно-коммунального хозяйства, транспорта и строительства Администрации города Элисты	2017	2017	увеличение количества благоустроенных дворовых территорий	Количество благоустроенных дворовых территорий, Доля благоустроенных дворовых территорий от общего количества дворовых территорий, Охват населения благоустроенными дворовыми территориями
	Основное мероприятие 5.2. «Мероприятия по благоустройству наиболее посещаемых общественных территорий»	Управление культуры и туризма Администрации города Элисты	2017	2017	увеличение количества благоустроенных общественных территорий города Элисты	Количество благоустроенных общественных территорий, Площадь благоустроенных общественных территорий, Доля площади благоустроенных общественных территорий от общего количества территорий
	Основное мероприятие 5.3. «Актуализация Правил благоустройства в соответствии с методическими рекомендациями Минстроя России»	Управление городского хозяйства и административно-технического контроля Администрации города Элисты	2017	2017	Корректировка действующих Правил благоустройства	-

Ресурсное обеспечение и прогнозная (справочная) оценка расходов на реализацию целей подпрограммы 5 «Формирование современной городской среды» муниципальной программы «Содержание объектов дорожного хозяйства, благоустройства и озеленения города Элисты в 2015-2020 гг.»

1	2	3	4	Код бюджетной классификации				Расходы (тыс. руб.), по годам						
				ГРБС	Рз	ЦСР (2015г./2020г.)	ВР	ВСЕГО. в т.ч. по годам:	2015	2016	2017	2018	2019	2020
					Пр									
5	6	7	8	9	10	11	12	13	14	15				
Подпрограмма 5	«Формирование современной городской среды»	Итого, в т.ч.:			40 5 00 00000			47744,5			47744,5			
		Федеральный бюджет			40 5 00 00000			44130,5			44130,5			
		Республиканский бюджет			40 5 00 00000			3614,0			3614,0			
Основное мероприятие 5.1.	Мероприятия по благоустройству дворовых территорий	Всего, в т.ч.:	Управление ЖКХ, транспорта и строительства Администрации г. Элисты	711	0503	40 5 03 00000	244	25259,0			25259,0			
		Федеральный бюджет	Управление ЖКХ, транспорта и строительства Администрации г. Элисты	711	0503	40 5 03 00000	244	25259,0			25259,0			
Основное мероприятие 5.2.	Мероприятия по благоустройству наиболее посещаемых общественных территорий	Всего, в т.ч.:	Управление культуры и туризма Администрации города Элисты	704	0503	40 5 04 00000	612	22485,5			22485,5			
		Федеральный бюджет	Управление культуры и туризма Администрации Элисты	704	0503	40 5 04 00000	612	18871,5			18871,5			

		Республика нский бюджет	Управление культуры и туризма Администрации Элисты	704	0503	40 5 04 00000	612	3614,0			3614,0			
Основное меропри тие 5.3.	«Актуализация Правил благоустройства в соответствии с методическими рекомендациями Минстроя России»		Управление городского хозяйства и административ но- технического контроля Администрации города Элисты	706	0503	-	-	0			0			

**Минимальный перечень
работ по благоустройству дворовых территорий с визуализированным перечнем
образцов элементов благоустройства, предлагаемых к размещению на дворовой
территории**

1. Ремонт дворовых проездов.
2. Освещение дворовых территорий.
3. Установка скамеек, урн.

**Дополнительный перечень
работ по благоустройству дворовых территорий**

1. Оборудование детских и (или) спортивных площадок, в том числе установка ограждений.
2. Оборудование автомобильных парковок.
3. Озеленение территорий (газоны, рядовые посадки деревьев и кустарников), в том числе удаление больных и ослабленных деревьев.
4. Ремонт или строительство пешеходных коммуникаций (тротуары, дорожки);
5. Демонтаж или замена морально и физически устаревших элементов благоустройства;
6. Устройство контейнерных площадок для мусора.
7. Устройство пандусов, ступеней, лестниц.

**Нормативная стоимость (единичные расценки)
работ по благоустройству дворовых территорий,
входящих в минимальный и дополнительный перечень**

№	Вид работ по благоустройству	Ед.изм.	Стоимость с НДС, руб.
1	Установка скамьи без спинки, размером: длина 2,0 м, ширина 40 см, высота 45 см (со стоимостью скамьи)	шт	7068
2	Установка скамьи со спинкой, размером: длина 2,0 м, ширина 40 см, высота 98 см (со стоимостью скамьи)	шт	11168
3	Установка металлической урны объемом 30 литров (со стоимостью урны)	шт	4476
4	Устройство уличного освещения дворовых территорий многоквартирных жилых домов:	пм	
4.1	протяженностью кабельной линии 100 пм	руб/пм	1169,38
4.2	протяженностью кабельной линии 400 пм	руб/пм	855,62
5	Устройство пандуса из асфальтобетонной смеси (размером 3х1,5 м)	шт	9943
6	Стоимость устройства 1 кв.м. тротуаров, парковок, площадок из асфальтобетонной смеси толщ. 5 см с установкой бортовых камней, при выполнении земляных работ вручную	кв.м.	2 524,29
7	Стоимость устройства 1 кв.м. тротуаров, парковок, площадок из асфальтобетонной смеси толщ. 5 см с установкой бортовых камней, при выполнении земляных работ механизированным способом	кв.м.	2 349,03
8	Стоимость устройства 1 кв.м. пешеходных дорожек, парковок, площадок из асфальтобетонной смеси толщ. 5 см, без установки бортовых камней, при выполнении земляных работ вручную	кв.м.	1 265,90
9	Стоимость устройства 1 кв.м. пешеходных дорожек, парковок, площадок из асфальтобетонной смеси толщ. 5 см, без установки бортовых камней, при выполнении земляных работ механизированным способом	кв.м.	1 090,85
10	Стоимость устройства 1 кв. м. покрытия тротуаров, площадок из бетонной плитки толщ. 5 см при выполнении земляных работ вручную	кв.м.	2 296,96
11	Стоимость устройства 1 кв.м. покрытия тротуаров, площадок из бетонной плитки толщ. 5 см при выполнении земляных работ механизированным способом	кв.м.	2 121,89

12	Стоимость устройства 1 кв.м. покрытия детских и спортивных площадок из резиновых плит толщ. 3 см на основании из пескоцементной смеси	кв.м.	3 042,09
13	Стоимость устройства 1 кв.м. покрытия детских и спортивных площадок из резиновой крошки толщ. 1 см на бетонном основании	кв.м.	2 570,68
14	Стоимость ремонта 1 кв.м. асфальтобетонного покрытия дорог в один слой толщ.5 см по существующему покрытию	кв.м.	458,63
15	Стоимость ремонта 1 кв.м. покрытия дорог толщ. 70 мм, площадью ремонта до 5 м2	кв.м.	1 413,95
16	Стоимость ремонта 1 кв.м. покрытия дорог толщ. 70 мм, площадью ремонта до 25 м2	кв.м.	1 206,31
17	Стоимость ремонта 1 кв.м. асфальтобетонного покрытия тротуаров, пешеходных дорожек, парковок, площадок	кв.м.	1 175,79
18	Стоимость ремонта 1 кв.м. асфальтобетонного покрытия тротуаров, парковок, площадок в один слой толщ. 4 см по существующему покрытию	кв.м.	506,07
19	Установка уличных тренажеров	шт	согласно приложению № 6
20	Установка спортивных детских площадок	шт	согласно приложению № 6
21	Установка детских площадок	шт	согласно приложению № 6

Примечание: При необходимости нормативная стоимость (единичные расценки) на отдельные виды работ из дополнительного перечня работ по благоустройству дворовых территорий могут быть рассчитаны индивидуально, исходя из потребности.

Визуализированный перечень работ по благоустройству

1. Установка скамеек:

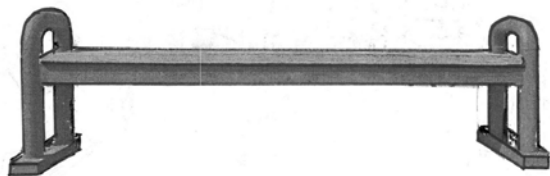

1.1. Скамья без спинки: длина 2,0 м, ширина 40 см, высота 45 см – 5100 руб., установка скамьи -1968 руб.

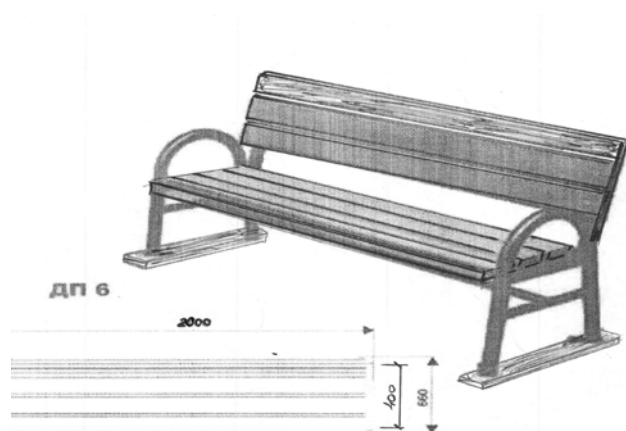

1.2. Скамья со спинкой: длина 2,0 м, ширина 40 см, высота 98 см - 9200 руб. Установка скамьи- 1968 руб.

2. Установка урн

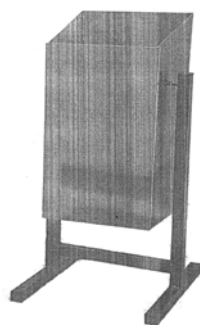

Уличная урна для мусора емкостью 30 литров – 3500 руб. Установка урны с креплением в бетонные столбики – 976 руб.

3. Установка уличных тренажеров:

3.1. Уличный тренажер Брусья двухсторонние – 24869 рублей (приобретение – 19130 рублей; установка – 5739 рублей): габаритные размеры, 650 мм х 1400 мм; высота, 1500 мм; допустимая нагрузка – 150 кг.

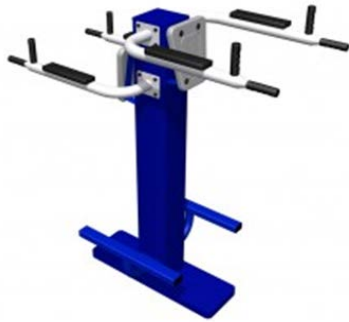

- 3.2. Уличный тренажер Жим от груди – 38415 рублей (приобретение – 29550 рублей; установка – 8865 рублей): габаритные размеры, 1080 мм x 780 мм; высота, 1805 мм; допустимая нагрузка – 150 кг.



- 3.3. Уличный тренажер Маятниковый – 21541 рублей (приобретение – 16570 рублей; установка – 4971 рублей): габаритные размеры, 766 мм x 625 мм; высота, 1235 мм.



- 3.4. Уличный тренажер Твистер – 25558 рублей (приобретение – 19660 рублей; установка – 5898 рублей): габаритные размеры, 780 мм x 640 мм; высота, 1225 мм; допустимая нагрузка – 150 кг.



- 3.5. Уличный тренажер Тяга верхняя – 38584 рублей (приобретение – 29680

рублей; установка – 8904 рублей): габаритные размеры, 1115 мм х 780 мм; высота, 1850 мм; допустимая нагрузка – 150 кг.



3.6. Уличный тренажер Шаговый – 38506 рублей (приобретение – 29620 рублей; установка – 8886 рублей): габаритные размеры, 780 мм х 1100 мм; высота, 1255 мм; допустимая нагрузка – 150 кг.



4. Установка спортивных детских площадок:

4.1. Спортивный комплекс для детей 6-12 лет – 40703 рублей (приобретение - 31310 рублей, установка - 9393 рублей); комплектация: стойки разновысокие D76мм- 3 шт.; лестница сварная 8-ми ступенчатая- 1шт; стойки отдельно стоящие и в составе лестниц сварных выполнены D76мм с кольцевыми канавками; занимаемая площадь, 1920 мм х 1880 мм; высота, 2600 мм



4.2. Спортивный комплекс для детей 6-16 лет – 37804 рублей (приобретение - 29080 рублей, установка - 8724 рублей); комплектация: стойка D76мм- 2 шт.; лестница сварная - 1шт.; брусья "Большие" и "Малые"; перекладины - турники 3шт.; занимаемая площадь, 1280 мм х 2750 мм; высота, 2620 мм



5. Установка детских площадок:

Качели двойные на цепном подвесе со спинкой – 26949 рублей (приобретение - 20730 рублей, установка - 6219 рублей): занимаемая площадь 1130 мм.х3060мм.; высота 2070 мм.



Карусель с сиденьями – 49075 рублей (приобретение - 37750 рублей, установка - 11325 рублей): занимаемая площадь 1890 мм. х 1890 мм.; высота 947 мм.



Песочница с крышей – 47489 рублей (приобретение - 36530 рублей, установка - 10959 рублей): занимаемая площадь 2000 мм.х 2000 мм.; высота 2300 мм.

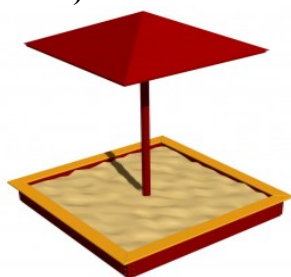

Площадка/Горка/Лестница – 75907 рублей (приобретение - 58390 рублей, установка - 17517 рублей): занимаемая площадь 2900 мм.х 1000 мм.; высота 1700 мм.



Порядок и форма трудового участия заинтересованных лиц в выполнении минимального и дополнительного перечня работ по благоустройству дворовых территорий

1. Настоящий Порядок (далее – Порядок) устанавливает порядок и формы трудового участия граждан в выполнении работ по благоустройству дворовых территорий.

2. Под формой трудового участия понимается неоплачиваемая трудовая деятельность заинтересованных лиц, имеющая социально полезную направленность, не требующая специальной квалификации и организуемая для выполнения минимального и дополнительного перечня работ по благоустройству дворовых территорий.

3. Организация трудового участия, осуществляется заинтересованными лицами в соответствии с решением общего собрания собственников помещений в многоквартирном доме, дворовая территория которого подлежит благоустройству, оформленного соответствующим протоколом общего собрания собственников помещений в многоквартирном доме.

4. На собрании собственников, жителей многоквартирного(ых) домов обсуждаются условия о трудовом участии собственников, жителей многоквартирного(ых) домов, расположенных в границах дворовой территории, подлежащей благоустройству, в мероприятиях по благоустройству дворовых территорий. Решение о выбранных работах также включаются в протокол общего собрания собственников.

5. Трудовое участие граждан может быть внесено в виде следующих мероприятий, не требующих специальной квалификации, таких как:

- субботники;
- подготовка дворовой территории к началу работ (земляные работы);
- участие в строительных работах - снятие старого оборудования, установка уличной мебели, зачистка от ржавчины, окрашивание элементов благоустройства;
- участие в озеленении территории – высадка растений, создание клумб, уборка территории;
- иные работы.

6. Информация о начале реализации мероприятий по благоустройству (конкретная дата, место проведения, памятка и другие материалы) размещаются Администрацией города Элисты на официальном сайте в сети Интернет, а также непосредственно в многоквартирных домах на информационных стендах.

7. В качестве подтверждения трудового участия заинтересованных лиц совет многоквартирного дома, либо организация, осуществляющая содержание и ремонт жилищного фонда, предоставляет в Администрацию города Элисты соответствующий отчет о проведении мероприятий с трудовым участием граждан, приложением к такому отчету фото-, видео материалов.

**Перечень общественных территорий с перечнем видов работ,
планируемых к выполнению**

Наименование	Планируемые виды работ
1. Площади:	
- Победы	- озеленение
	- уличное освещение
	- замена сцены
	- увеличение количества скамеек, урн
	- входная арка с лестничными маршами
	- устройство стены Славы
	- тематическая скульптурная композиция
	- площадка для отдыха с фонтаном
	- обеспечение доступности инвалидам и другим маломобильным группам населения
- перед КЦ «Родина»	- замена плиточного покрытия
	- парковочная площадка
	- уличное освещение
	- озеленение с устройством клумб
	- обеспечение доступности инвалидам и другим маломобильным группам населения
2. Парки:	
- Парк культуры и отдыха «Дружба»	- устройство паркового освещения
	- озеленение территории
	- функциональное зонирование парка, включающее в себя разделение на:
	зоны тихого отдыха
	зоны активного отдыха
	торгово-развлекательные зоны (многофункциональные)
	- организованные велодорожки со специальным покрытием, оборудованием и разметкой
	- пешеходные дорожки и маршруты
	- увеличение количества скамеек, урн
	- обеспечение доступности инвалидам и другим маломобильным группам населения
- Парк Победы (у кинотеатра Октябрь)	- увеличение зеленой зоны
	- ремонт пешеходных дорожек
	- увеличение количества скамеек, урн
	- устройство паркового освещения
	- обеспечение доступности инвалидам и другим маломобильным группам населения
- Культурный комплекс «Пагода Семи дней»	- ремонт плиточного покрытия
	- ремонт металлоконструкций КК «Пагода Семи дней»
	- ремонт фонтана
	- озеленение

	- обеспечение доступности инвалидам и другим маломобильным группам населения
- Мемориальный комплекс «Исход и Возвращение» с зеленой зоной	- ремонт плиточного покрытия площади для митингов
	- ремонт винтовой пешеходной дорожки
	- полная замена покрытия верхней смотровой площадки вокруг памятника
	- озеленение
	- уличное освещение
	- ограждение комплекса
	- обеспечение доступности инвалидам и другим маломобильным группам населения
3. Аллеи:	
- Аллея Героев с парком	- устройство мини-фонтана
	- замена зеленых насаждений
	- ремонт плиточного покрытия
	- реконструкция сетей уличного освещения
	- замена скамеек, урн с увеличением количества
	- ремонт пешеходных мостов
	- обеспечение доступности инвалидам и другим маломобильным группам населения
- Аллея им. Т. Бембеева (8 микрорайон)	- ремонт плиточного покрытия
	- уличное освещение
	- замена зеленых насаждений
	- замена скамеек, урн с увеличением количества
	- обеспечение доступности инвалидам и другим маломобильным группам населения
- Аллея у Дома Правительства	- ремонт плиточного покрытия
	- увеличение количества скамеек, урн
	- замена сетей уличного освещения
	- реконструкция фонтана
	- обеспечение доступности инвалидам и другим маломобильным группам населения
4. Водный объект:	
- Колонский пруд с зеленой зоной	- высадка деревьев вокруг пруда не менее 1000 ед.
	- устройство пирса с причалами для лодок со стороны 10 микрорайона
	- укрепление бетонными плитами плотины
	- устройство игровой зоны (детские и спортивные площадки) и зоны отдыха
	- увеличение пешеходных дорожек
	- увеличение количества малых архитектурных форм
	- обеспечение доступности инвалидам и другим маломобильным группам населения
5. Спортивные объекты с примыкающими площадями:	
- ГСК «Буревестник»	- увеличение спортивного оборудования
	- ремонт покрытия беговой дорожки
	- озеленение

	- увеличение количества скамеек, урн
	- водоснабжение
	- уличное освещение
	- благоустроенный туалет
	- обеспечение доступности инвалидам и другим маломобильным группам населения
-ГСК «Восточный»	- увеличение спортивного оборудования
	- ремонт покрытия беговой дорожки
	- озеленение
	- увеличение количества скамеек, урн
	- водоснабжение
	- уличное освещение
	- благоустроенный туалет
	- обеспечение доступности инвалидам и другим маломобильным группам населения
6. Скверы	
- возле КЦ «Родина»	- ремонт плиточного покрытия
	- ремонт фонтана
	- ремонт ограждения
	- озеленение
	- увеличение количества скамеек, урн
	- обеспечение доступности инвалидам и другим маломобильным группам населения
- С. Радонежского	- ремонт плиточного покрытия
	- озеленение
	- увеличение количества скамеек, урн
	- обеспечение доступности инвалидам и другим маломобильным группам населения
- 7 микрорайон, возле памятника «Хозяин степи»	- ремонт плиточного покрытия
	- озеленение
	- увеличение количества скамеек, урн
	- обеспечение доступности инвалидам и другим маломобильным группам населения
- п. Аршан	- ремонт плиточного покрытия
	- ремонт ограждения
	- озеленение
	- увеличение количества скамеек, урн
	- обеспечение доступности инвалидам и другим маломобильным группам населения

**Порядок
разработки, обсуждения, согласования и утверждения дизайн-проекта
благоустройства дворовой территории многоквартирного дома, расположенного на
территории города Элисты, а также дизайн-проекта благоустройства общественной
территории города Элисты**

1. Настоящий Порядок регламентирует процедуру разработки, обсуждения и согласования с заинтересованными лицами дизайн-проекта благоустройства дворовой территории многоквартирного дома, расположенного на территории города Элисты, дизайн-проекта благоустройства общественной территории города Элисты, а также их утверждения в рамках реализации подпрограммы «Формирование современной городской среды» муниципальной программы «Содержание объектов дорожного хозяйства, благоустройства и озеленения города Элисты в 2015 - 2020 г.г.» (далее – Порядок).

2. Дизайн-проект разрабатывается в отношении дворовых территорий многоквартирных домов, расположенных на территории города Элисты (далее – дворовая территория), и наиболее посещаемых общественных территорий города Элисты (далее – общественная территория), включенных в подпрограмму «Формирование современной городской среды» муниципальной программы «Содержание объектов дорожного хозяйства, благоустройства и озеленения города Элисты в 2015 - 2020 г.г.».

В случае совместной заявки заинтересованных лиц, проживающих в многоквартирных домах, имеющих общую дворовую территорию, дизайн - проект разрабатывается на общую дворовую территорию.

3. Дизайн-проект благоустройства – проект благоустройства дворовой территории или общественной территории (далее – дизайн проект).

В дизайн-проект включается текстовое и визуальное описание проекта благоустройства, в том числе концепция проекта и перечень (в том числе визуализированный) элементов благоустройства, предполагаемых к размещению на соответствующей территории.

4. Содержание дизайн-проекта дворовой территории зависит от вида и состава планируемых работ. Дизайн-проект может быть подготовлен в виде проектно-сметной документации или в упрощенном виде - изображение дворовой территории с отображением текстового и визуального описания проекта благоустройства дворовой территории и техническому оснащению площадок, с описанием работ и мероприятий, предлагаемых к выполнению, со сметным расчетом стоимости работ исходя из нормативной стоимости (единичных расценок) работ по благоустройству дворовых территорий, входящих в минимальный и дополнительный перечни работ.

Разработка дизайн-проекта осуществляется с учетом минимальных и дополнительных перечней работ по благоустройству дворовой территории, установленных подпрограммой «Формирование современной городской среды» муниципальной программы «Содержание объектов дорожного хозяйства, благоустройства и озеленения города Элисты в 2015 - 2020 г.г.» и утвержденных протоколом общего собрания собственников помещений в многоквартирном доме, в отношении которой разрабатывается дизайн-проект благоустройства.

5. Содержание дизайн-проекта общественной территории зависит от вида и состава планируемых работ. Дизайн-проект может быть подготовлен в виде проектно-сметной документации или в упрощенном виде – 3-d визуализированное изображение общественной территории, представленное в нескольких ракурсах, с планировочной схемой, фотофиксацией существующего положения с описанием работ и мероприятий, предлагаемых к выполнению.

6. Разработка дизайн-проекта в отношении дворовых территорий и общественных территорий города Элисты осуществляется в соответствии с требованиями Градостроительного кодекса Российской Федерации, а также действующими строительными, санитарными и иными нормами и правилами.

7. Разработка дизайн-проекта в отношении дворовых территорий осуществляется

отделом архитектуры и градостроительства Администрации города Элисты в течение 15 рабочих дней, в отношении общественных территорий - 10 рабочих дней со дня утверждения подпрограммы «Формирование современной городской среды» муниципальной программы «Содержание объектов дорожного хозяйства, благоустройства и озеленения города Элисты в 2015 - 2020 г.г.».

8. В целях обсуждения, согласования и утверждения дизайн-проекта благоустройства дворовой территории, Администрация города Элисты направляет уполномоченному лицу, которое вправе действовать в интересах всех собственников помещений в многоквартирном доме, дворовая территория которого включена в адресный перечень дворовых территорий подпрограммы «Формирование современной городской среды» муниципальной программы «Содержание объектов дорожного хозяйства, благоустройства и озеленения города Элисты в 2015 - 2020 г.г.» (далее – уполномоченное лицо), о готовности дизайн-проекта, в течение 1 рабочего дня со дня изготовления дизайн-проекта.

9. Уполномоченное лицо обеспечивает обсуждение, согласование дизайн-проекта благоустройства дворовой территории для дальнейшего его утверждения в срок, не превышающий 5 рабочих дней.

10. Утверждение дизайн-проекта благоустройства дворовой территории осуществляется Администрацией города Элисты в течение 2 рабочих дней со дня согласования дизайн-проекта дворовой территории многоквартирного дома уполномоченным лицом.

11. В целях обсуждения, согласования и утверждения дизайн-проекта благоустройства дворовой территории, Администрация города Элисты в течение 1 рабочего дня со дня подготовки дизайн-проекта благоустройства общественной территории размещает его на официальном сайте Администрации города Элисты в сети Интернет www.gorod-elista.ru (далее – официальный сайт).

12. Обсуждение дизайн-проекта благоустройства общественной территории, включенной в адресный перечень общественных территорий подпрограммы «Формирование современной городской среды» муниципальной программы «Содержание объектов дорожного хозяйства, благоустройства и озеленения города Элисты в 2015 - 2020 г.г.», осуществляется с участием населения города Элисты путем интерактивного голосования на официальном сайте.

Для голосования населением на официальном сайте размещаются дизайн-проекты благоустройства общественных территорий, подготовленные Администрацией города Элисты, и эскизные проекты благоустройства или дизайн-проект благоустройства, представленные заинтересованными лицами.

Голосование проводится в течение 10 дней путем выбора одного из представленных дизайн-проектов, эскизных проектов в отношении каждой общественной территории.

12. По окончании срока голосования Общественная комиссия определяет количество голосов, поданных за каждый представленный на голосование дизайн-проект, эскизный проект и дизайн-проекты, эскизные проекты, набравшие большее количество голосов.

С учетом результатов голосования Общественная комиссия принимает решение о согласовании дизайн-проекта благоустройства общественной территории, набравшего большее количество голосов.

Результаты голосования оформляются в протоколе заседания Общественной комиссии.

13. Протокол Общественной комиссии о согласовании дизайн-проекта благоустройства общественной территории подлежит размещению на официальном сайте Администрации города Элисты www.gorod-elista.ru в течение трех дней со дня его подписания.

Протокол составляется в 2 экземплярах, один из которых остается в Общественной комиссии, второй экземпляр направляется в Администрацию города Элисты для утверждения дизайн-проекта благоустройства общественной территории.

14. Утверждение дизайн-проекта благоустройства общественной территории осуществляется Администрацией города Элисты в течение 2 рабочих дней со дня получения протокола Общественной комиссии о согласовании дизайн-проекта благоустройства общественной территории.